

Sichere Abscheidung
bei Anwendungen mit
Funkenflug, explosiven,
klebrigen, feuchten
oder brennbaren
Stäuben.

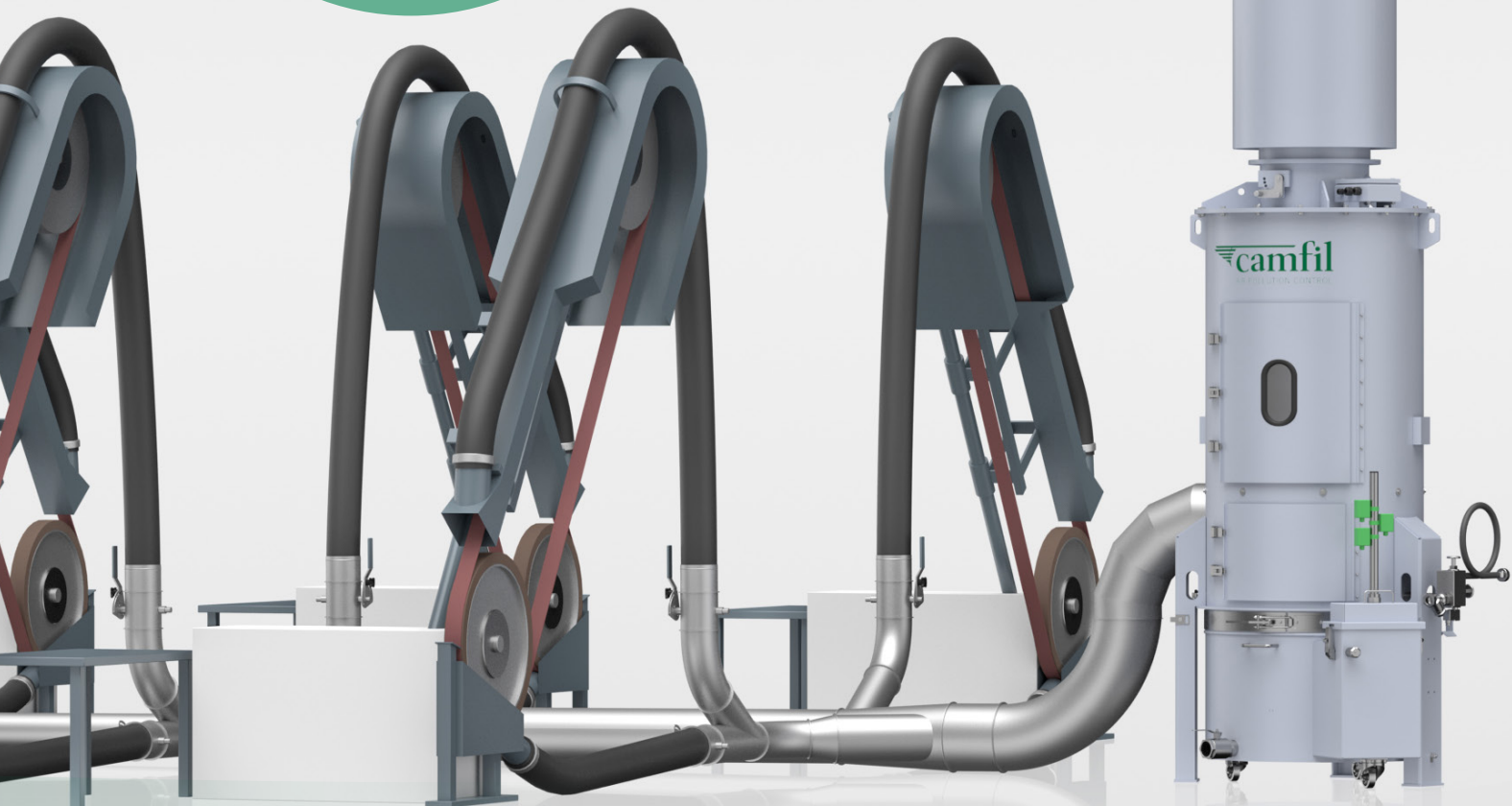

NASSENTSTAUBUNG

SICHERE ABSCHIEDUNG BEI ANWENDUNGEN MIT FUNKENFLUG, EXPLOSIVEN, KLEBRIGEN, FEUCHTEN ODER BRENNBAREN STÄUBEN.

Durch den Anstieg an immer leistungsfähigeren Fertigungsverfahren in der Industrie, nimmt auch die Belastung der Umgebungsluft stetig zu. Nassabscheider kommen immer dann zum Einsatz, wenn bei industriellen Fertigungsprozessen Emissionen freigesetzt werden, die über die Trockenfiltration nur schwer oder gar nicht zu handhaben sind. Dazu zählen z. B. brand- und explosionsgefährliche Stäube, Stahlstäube, Aluminium-, Magnesium- und Titanstäube und Späne, Gummi-, Leder- und Kunststoffabrieb sowie Fasern, Flusen und klebrige Stäube, wie sie u. a. in der Automobilindustrie, in der Medizintechnik, in Gießereien oder kunststoffverarbeitenden Betrieben entstehen. Die Nassabscheider von Camfil APC binden diese Stäube, scheiden sie sicher ab und sorgen gleichzeitig für eine optimale Luftqualität in Ihrer Produktion.

Nassabscheider nutzen Wasser als Filtermedium und basieren auf dem physikalischen Wirkprinzip der Massenträgheit. Alle Baureihen der Nassabscheider von Camfil APC verfügen über einen strömungsoptimierten Aufbau und bieten aufgrund der Trennung des beladenen Wasser-/Luftgemisches mittels Zentrifugalkraft höchste Abscheidegrade im Einsatz bei kritischen Prozessen mit mittleren bis hohen Staublasten. Dazu gehören zum Beispiel die Abscheidung von klebrigen Stäuben und Fasern, Prozesse mit hoher Brandlast und Funkenflug, die Abscheidung explosionsfähiger Stäube, Mischprozesse mit Trocken- und Nassbearbeitungszyklen und die Abscheidung von Mischemissionen aus Stäuben, Gasen, Aerosolen, Dämpfen und Rauch.



CAMFIL APC - ERFAHREN & ERFOLGREICH MIT EFFIZIENTER NASSABSCHIEDETECHNIK



Beispielabbildungen

	VORTEX	VORTEX DUAL	VENTURI
Anwendungen / Schadstoffe			
Brand-/Explosionsgefährliche Stäube	✓	✓	✓
Stahlstäube	✓	✓	✓
Aluminium-, Magnesium- und Titanstäube	✓	✓	✓
Aluminium-, Magnesium- und Titanspäne	✓		
Gummi-, Leder- und Kunststoffabrieb	✓	✓	
Fasern, Flusen, Textilstäube	✓		
Klebrige Pulver			✓
Fettbrüden			✓
Betriebsvolumenstrom (m³/h)	1.200 - 60.000	1.200 - 7.200	3.600 - 40.000
Staubbelastung	mittel	mittel	hoch
Abmessungen und Gewichte	abhängig von kundenseitiger Betriebsweise und modularem Schlammaustragsystem		

VORTEX FÜR FASERN, FLUSEN UND KLEBRIGE SUBSTANZEN

Der Handte Nassabscheider Typ Vortex ist für mittlere Staubbelastungen konzipiert und funktioniert nach dem gleichnamigen Vortexprinzip. Die schadstoffbeladene Abluft wird tangential zugeführt und verursacht eine Wirbelsenke auf der Oberfläche des Waschwassers. Dadurch wird eine intensive Wassertrombe erzeugt, durch die die schadstoffbeladene Abluft geführt wird. Durch die intensive Vermischung erfolgt die Bindung von Schadstoffen an das Waschwasser. Im nachgeschalteten Tropfenabscheider wird die Abluft mit dem schadstoffbeladenen Waschwasser durch die Abscheidespirale auf eine kreis- bzw. wendelförmige Strömungsbahn gebracht. Durch die wirkenden Fliehkräfte auf die Abluft und das schadstoffbeladene Waschwasser werden diese voneinander getrennt. Die gereinigte Abluft wird durch einen reingasseitig angeordneten Ventilator in die Umgebung gefördert. Die abgeschiedenen Schadstoffe werden im Auffangbereich des Waschwassers durch Sedimentationsvorgänge ganz oder teilweise voneinander getrennt und können über verschiedene Austragsysteme entsorgt werden.

Anwendungen

Brand-/explosionsgefährliche Stäube, Stahlstäube, Aluminium-, Magnesium- und Titanstäube und Späne, Gummi-, Leder- und Kunststoffabrieb, Fasern, Flusen, Textilstäube.

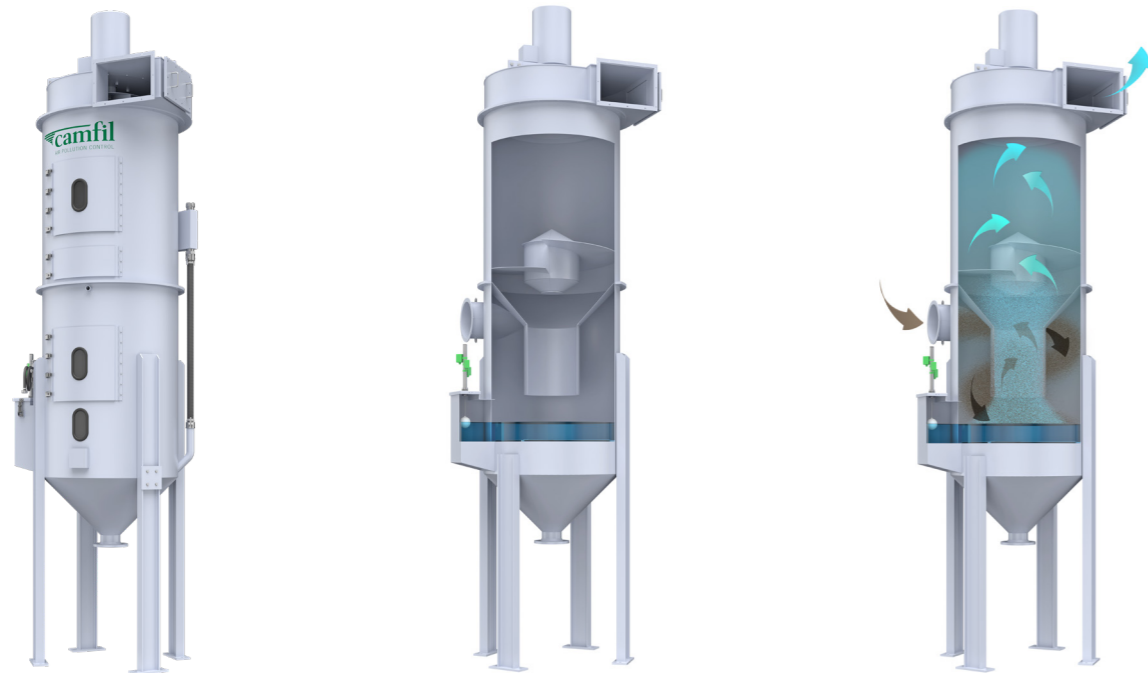

VORTEILE

- ✓ System zur Schadensvermeidung statt -minderung – sicherste Lösung für brennbare und explosive Stäube
- ✓ Für mittlere Partikeldurchmesser
- ✓ Hoher Abscheidegrad
- ✓ Keine Filterelemente
- ✓ Hohe Verfügbarkeit, permanenter Betrieb
- ✓ Stabiler Betriebszustand
- ✓ Raumsparend / geringe Aufstellfläche
- ✓ Wartungsarm
- ✓ Staubfreie Wartung & Instandhaltung

VORTEX DUAL EFFIZIENTE NASSABSCHIEDETECHNIK

Der Vortex Dual ist ebenfalls für mittlere Staublasten konzipiert und kombiniert die Wirkungsweise des Abscheiders Vortex mit dem Desintegratorprinzip. Auch hier wird die schadstoffbeladene Abluft tangential zugeführt und verursacht eine Wirbelsenke auf der Oberfläche des Waschwassers. Dadurch wird eine intensive Wassertrombe erzeugt, durch die die schadstoffbeladene Abluft geführt wird. Durch die intensive Vermischung erfolgt die Bindung von Schadstoffen an das Waschwasser. In der nachfolgenden zweiten Waschstufe werden zusätzlich feinste Schadstoffe durch hohe Geschwindigkeiten und ständige Richtungswechsel am Desintegratorlaufrad in das Waschwasser eingebunden. Im nachgeschalteten Tropfenabscheider wird das schadstoffbeladene Waschwasser durch die hohen Umfangsgeschwindigkeiten am Desintegratorlaufrad gegen die Außenwand geschleudert und abgeschieden. Durch dieses funktionale Prinzip wird ein höherer Abscheidegrad erzielt. Die gereinigte Abluft wird durch das zentral angeordnete Abluftrohr in die Umgebung gefördert. Die abgeschiedenen Schadstoffe werden im Auffangbereich des Waschwassers durch Sedimentationsvorgänge ganz oder teilweise voneinander getrennt und können über verschiedene Austragsysteme beseitigt werden.

Anwendungen

Brand-/explosionsgefährliche Stäube, Stahlstäube, Aluminium-, Magnesium- und Titanstäube, Gummi-, Leder- und Kunststoffabrieb.

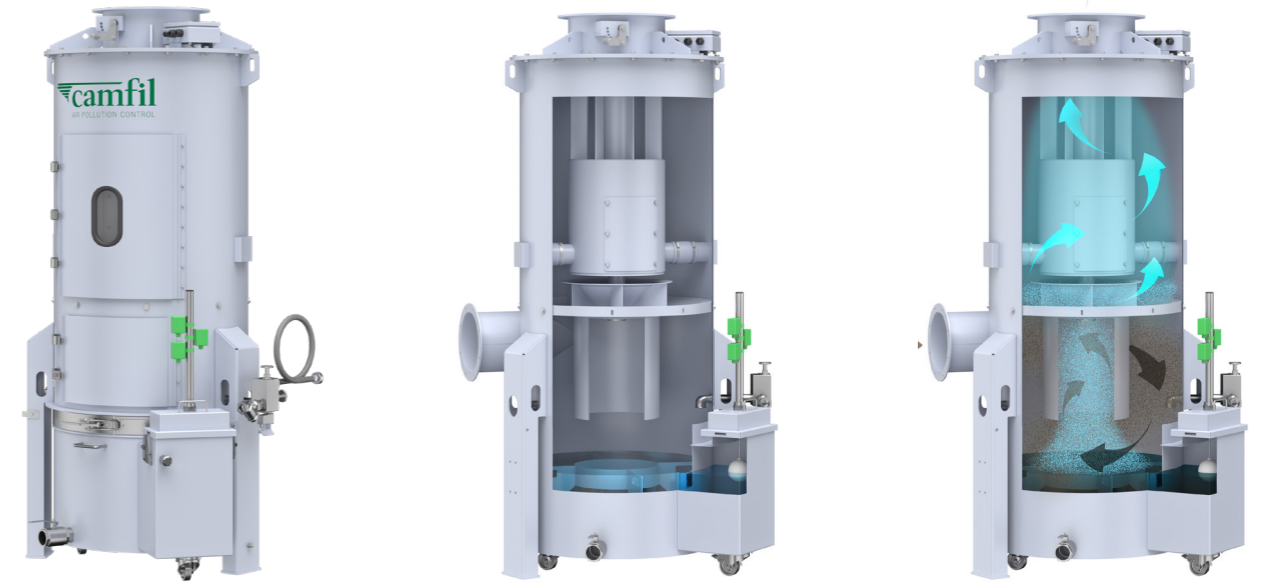

VORTEILE

- ✓ Einzigartiges Desintegratorprinzip
- ✓ Für mittlere bis feine Partikeldurchmesser
- ✓ Hoher Abscheidegrad
- ✓ Keine Filterelemente
- ✓ Geringe Höhe, kleine Standfläche
- ✓ Wartungsarm
- ✓ Staubfreie Wartung & Instandhaltung

VENTURI FÜR HÖCHSTE ABSCHIEDELEISTUNGEN

Der Handte Nassabscheider Typ Venturi ist für hohe Staubbelastungen konzipiert und funktioniert nach dem gleichnamigen Venturiprinzip. In der vorgeschalteten Venturi-Zone wird das Waschwasser in den Abluftstrom eingedüst, durch die Beschleunigung der Abluft zerrissen und in Flüssigkeitströpfchen aufgelöst. Durch die hohe Geschwindigkeit zwischen der schadstoffbeladenen Abluft und den Flüssigkeitströpfchen in der Venturikehle erfolgt die Bindung von Schadstoffen an die Flüssigkeitströpfchen. Dem nachgeschalteten Tropfenabscheider wird die Abluft mit dem schadstoffbeladenen Waschwasser tangential zugeführt und durch die wirkenden Fliehkräfte diese voneinander getrennt. Die gereinigte Abluft wird durch einen reingasseitig angeordneten Ventilator in die Umgebung gefördert. Die abgeschiedenen Schadstoffe werden im Auffangbereich des Waschwassers durch Sedimentationsvorgänge ganz oder teilweise voneinander getrennt und können über verschiedene Austragsysteme entsorgt werden.

Anwendungen

Brand-/explosionsgefährliche Stäube, Stahlstäube, Aluminium-, Magnesium- und Titanstäube, klebrige Pulver sowie Fettbrüden.

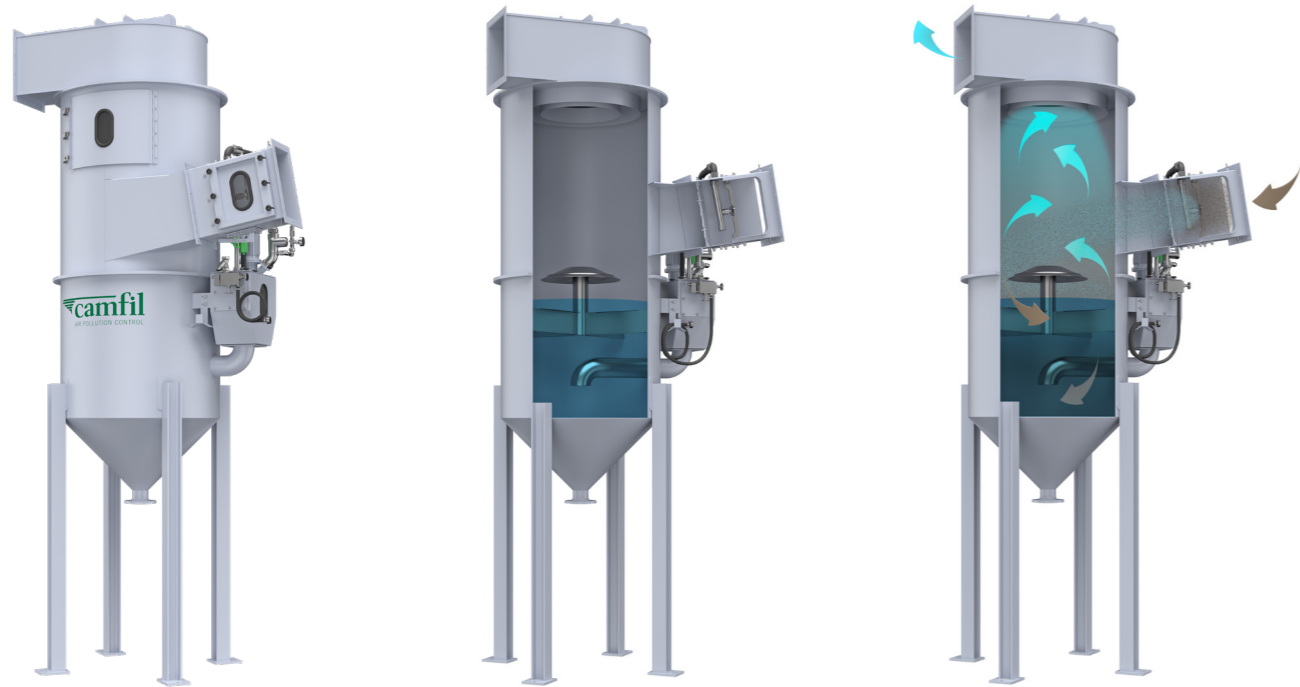

VORTEILE

- ✓ Für mittlere bis feinste Partikeldurchmesser
- ✓ Abscheidung bis zu 0,5 µm
- ✓ Optimale Abscheidung durch pumpenbedühte Venturi-Zone
- ✓ Keine Leistungseinschränkung durch Ventilator
- ✓ Verschmutzungsunempfindlich durch Tropfenabscheidung im Wasserzyklon an senkrechten Flächen
- ✓ Einzigartiger Aufbauventilator geeignet für Drallströmung
- ✓ Einfache Wartung durch sehr gute Zugänglichkeit

NASSABSCHIEDER KOMPONENTENAUSWAHL

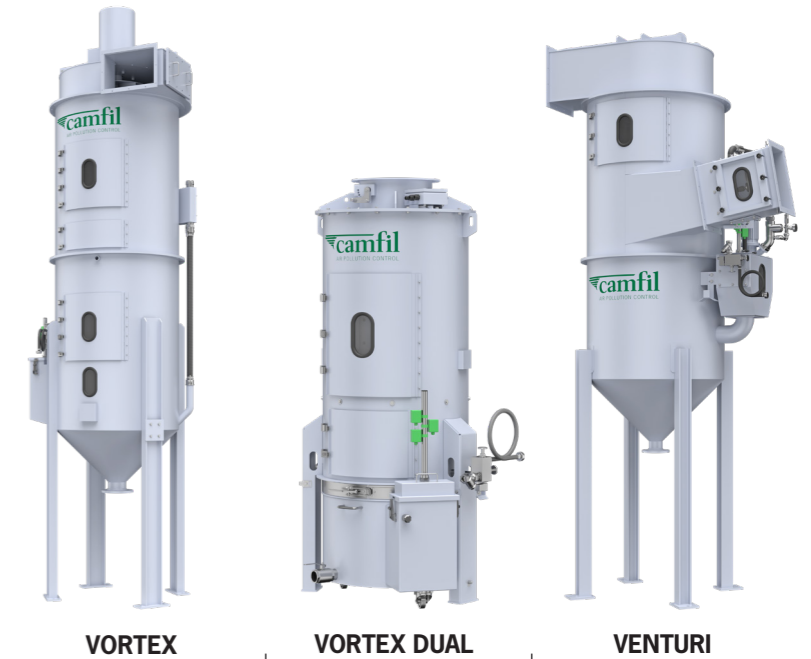

KOMPONENTENAUSWAHL			VORTEX	VORTEX DUAL	VENTURI
Wasserstandsregulierung	Mechanische Schwimmerschalter (WR)		✓	✓	
	Elektromagnetische Füllstandsregulierung (FRM)		✓	✓	✓
Schlammaustragsmöglichkeiten	Wasserkessel		✓	✓	
	Wasserkessel mit Siebkorbeinsatz		✓	✓	
	Delog-Kessel		✓	✓	✓
	Trichter		✓	✓	✓
	Schlammräumer		✓	✓	✓
	Wasserbecken				✓
	Bandfilter				✓
	Elektrische Steuerungen		✓	✓	✓

IHR PARTNER FÜR GLOBAL SOURCING

Camfil APC ist führender Anbieter für industrielle Abluftreinigung und Teil der Camfil Gruppe, dem Weltmarktführer bei Luftfiltern und Luftreinigungssystemen, mit weltweit über 4.800 Mitarbeitern und mehr als 50 Jahren Erfahrung. Mit unserem umfassenden Produktportfolio und den globalen Service- und Liefermöglichkeiten, bieten wir absolute Kundennähe und individuelle Lösungsvorschläge für den Einsatz in nahezu allen Fertigungsbereichen.



VERTRAUEN SIE DEN EXPERTEN!



Unsere Ingenieure und Mitarbeiter sind absolute Profis mit langjähriger Erfahrung in der Entwicklung, Produktion und technischen Betreuung von Luftreinigungsanlagen jeder Baugröße. Vom einfachen Filtersystem bis hin zu komplexen Turnkey-Solutions, von der ersten Auslegung der Anlage bis hin zur finalen Abwicklung – Wir freuen uns auf Ihre Anfrage!



camfilapc.com

Camfil Austria GmbH | Hermann-Mark-Gasse 7 | 1100 Wien | Österreich
Telefon: +43 1 713 37 83 | Fax: +43 1 713 86 36 | E-Mail: office.at@camfil.com